

trundle wheel

Activity Guide

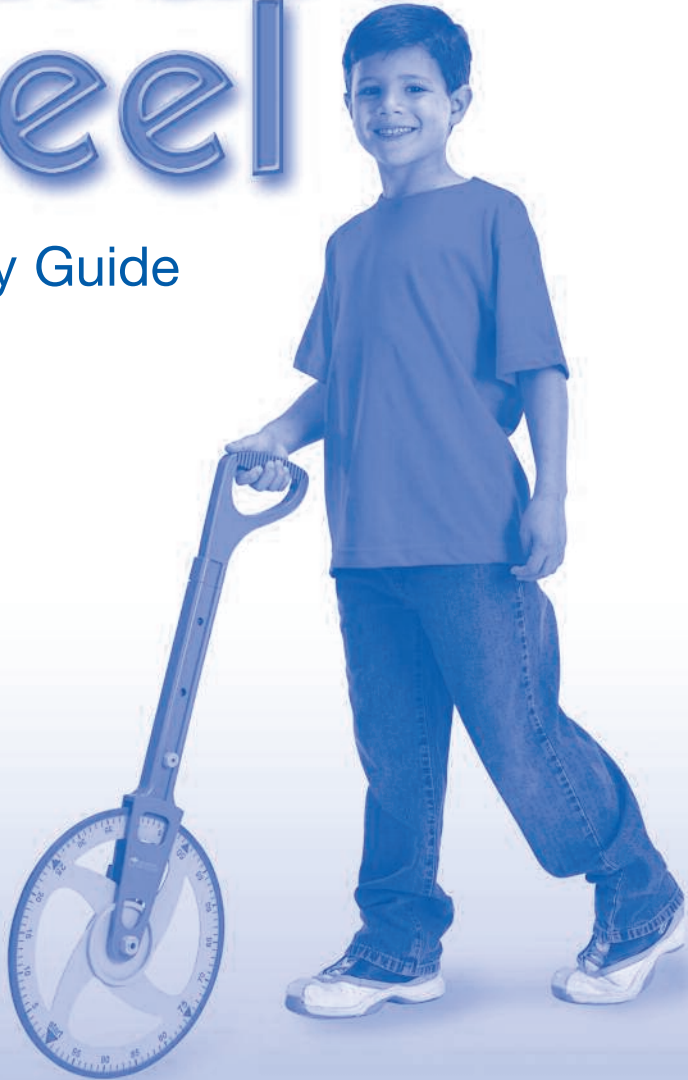

WARNING:

CHOKING HAZARD - Small parts.
Not for children under 3 years.

Assembly Instructions

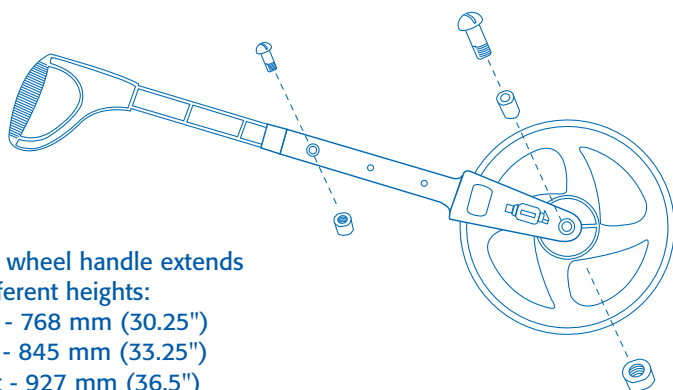
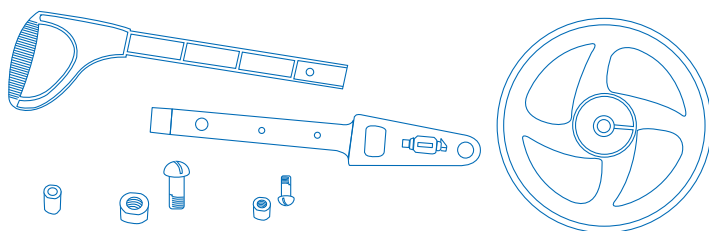

The trundle wheel handle extends to three different heights:

Lowest - 768 mm (30.25")

Middle - 845 mm (33.25")

Highest - 927 mm (36.5")

Introduction

The trundle wheel is a common tool used to measure distances. Surveyors, law enforcement officials, landscape designers, and people in numerous other occupations use trundle wheels to measure distances. Students will enjoy the various trundle wheel activities while mastering the ability to measure length.

How Tall Is the Class?

Line up all the students in the class, head to toe.

Measure the total height of the class with the trundle wheel.

Make sure the counter is at zero. Start at one end of the line with the zero on the trundle wheel at the beginning of the line. Roll the trundle wheel to the end of the line and record the total length. Use the counter to help record the correct measurement.

Measure just the height of all the girls in the class. Measure the height of all the boys in the class. Create a class graph to see which group is taller.

Additional Activities

- Have students find the distance from their classroom door to each exit. Which is nearest? Which is farthest away? (Note: If students encounter stairs, ask them how they can measure the horizontal distance of the staircase. One method would be to measure the depth—not height—of each stair and multiply that by the number of stairs.)
- Have students find the distance from their classroom door to other places on campus: the media center, the main office, the gym, and so forth.

Additional Outdoor Activities

- How far can students throw, hit, or kick a baseball or field hockey ball?
- Have students find the perimeter of the school property.

Extension and Enrichment

- Invite students to create graphs or charts representing their findings.
- Invite students to create scale drawings of the school or grounds based on their findings.

Trundle Wheel Orienteering

In this activity, students will follow a trail of markers to uncover a secret password.

In preparation for this activity, you will need to create a list of clues and a series of "markers" to place at points throughout the playground. You will also need to select a secret password the students will discover. Pick your password based on how many markers you want students to travel to and based on a word the students will be excited to discover. A favorite character from a book the class has been reading works wonderfully.

For markers, you may use bottles, milk cartons, or other items that can be weighted down so they won't blow away or move. Each marker will be given a different letter. As students travel from one marker to the next, they will write down the letter of each marker to spell the secret password.

To create the list of clues, simply tell students how far away (in meters) the next marker is. On the day of the activity, lay out the markers based on this list of clues. Make sure one marker can be the answer to a clue.

Give students a list of clues and show the students where to start. Students will read the first clue to find the first distance. They will estimate which marker they believe is that distance away and will use the trundle wheel to verify their guess. If they are correct, they will record the letter of the marker. Students will continue from marker to marker until they have finished the course and found the secret password.

Guide d'activités de la roue de géomètre "Trundle Wheel"

Instructions de montage

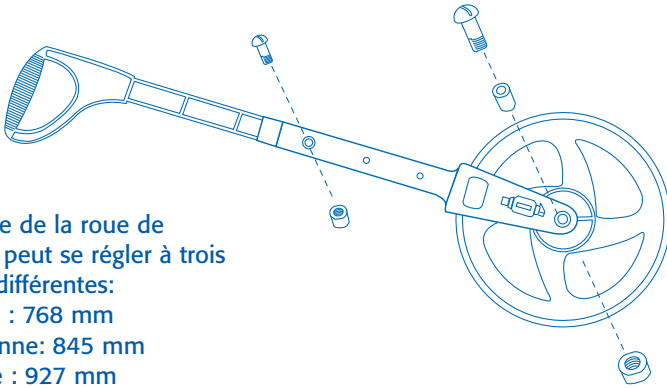
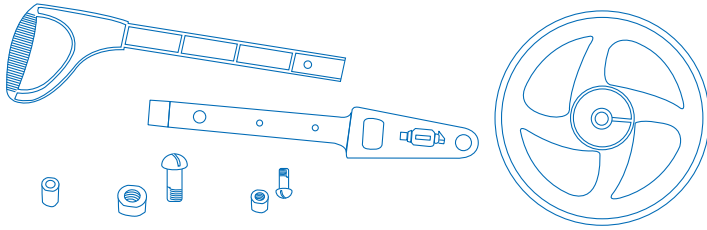

La poignée de la roue de géomètre peut se régler à trois hauteurs différentes:

Basse : 768 mm

Moyenne: 845 mm

Haute : 927 mm

Introduction

La roue de géomètre est un outil communément utilisé pour mesurer les distances. Les géomètres, la police, les architectes paysagistes et de nombreux autres professionnels utilisent la roue de géomètre pour mesurer des distances. Les élèves prendront plaisir à participer aux différentes activités possibles avec la roue et apprendront ainsi à maîtriser rapidement la mesure des longueurs.

Quelle est la taille totale des élèves de la classe?

Faites mettre les élèves sur un ligne, couchés par terre, têtes contre pieds.

Mesurez la taille totale des élèves de la classe avec la roue.

Vérifiez si le compteur est bien à zéro. Commencez à un bout de la ligne avec le zéro de la roue au début de la ligne. Faites rouler la roue jusqu'à l'autre bout de la ligne et notez la longueur totale. Notez la mesure correcte affichée sur le compteur. Mesurez la taille de toutes les filles de la classe. Mesurez ensuite la taille de tous les garçons de la classe. Faites un graphique pour voir quel groupe est le plus grand de la classe.

Autres activités d'intérieur

- Demandez aux élèves de trouver la distance depuis la porte de leur classe jusqu'à chaque sortie du bâtiment. Laquelle est la plus proche? Laquelle est la plus éloignée? (Remarque: s'il y a des escaliers à monter ou descendre, demandez-leur comment on peut mesurer la distance horizontale parcourue dans l'escalier. Une méthode consiste à mesurer la profondeur – pas la hauteur – d'une marche d'escalier et multiplier le résultat par le nombre de marches).
- Demandez aux élèves de trouver la distance depuis la porte de leur classe jusqu'à d'autres endroits de l'école: le centre médiatique, le bureau principal, la salle de gymnastique, et ainsi de suite.

Autres activités d'extérieur

- A quelle distance les élèves peuvent-ils lancer ou frapper une balle de base-ball ou de hockey?
- Demandez aux élèves de calculer le périmètre du terrain de l'école.

Exercice d'orientation avec la roue de géomètre

Les élèves devront suivre une piste jalonnée et découvrir un mot de passe secret.

Pour préparer cette activité, vous devez au préalable composer une liste d'indices et placer une série de "jalons" à différents endroits de la cour de récréation. Vous devrez également choisir un mot de passe secret que les élèves devront découvrir. Choisissez votre mot de passe en fonction du nombre de jalons que vous voulez mettre et sur base d'un mot que les élèves auront envie de découvrir. Ainsi, le personnage principal d'un livre que la classe a lu constituera une excellente motivation.

Comme jalons, vous pouvez utiliser des bouteilles, des cartons de lait ou n'importe quel objet suffisamment pesant ou que vous pouvez alourdir pour que les jalons ne bougent pas ni ne s'envolent. Inscrivez une lettre différente sur chaque jalon. Les élèves passeront d'un jalon à l'autre et noteront les lettres de chaque jalon afin de trouver le mot de passe secret.

Sur la liste des indices, indiquez simplement à quelle distance (en mètres) se trouve le prochain jalon. Le jour de l'activité, placez les jalons sur base de la liste des indices. Assurez-vous qu'il y ait un jalon correspondant à chaque indice.

Donnez aux élèves la liste d'indices et montrez-leur où commencer. Les élèves liront le premier indice pour trouver la première distance. Ils estimeront quel jalon d'après eux se trouve à cette distance et ils utiliseront la roue de géomètre pour le vérifier. Si c'est le bon jalon (à la distance correcte), ils noteront la lettre figurant sur le jalon. Ils continueront ainsi jusqu'à ce qu'ils aient fini le parcours et trouvé le mot de passe secret.

Élargissement et enrichissement

- Invitez les élèves à créer des graphiques ou diagrammes représentant le résultat de leurs mesures.
- Invitez les élèves à créer des dessins à l'échelle du bâtiment ou du terrain de l'école sur base de ce qu'ils ont mesuré.

Übungen mit dem Vermessungsrad

Aufbauanleitung

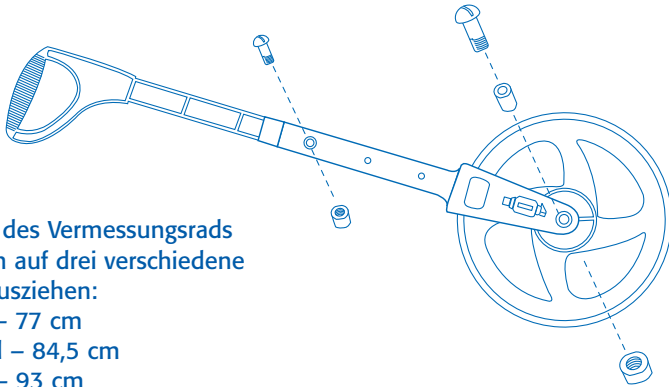
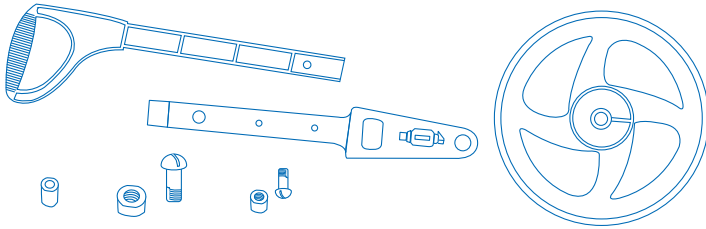

Den Griff des Vermessungsrad
kann man auf drei verschiedene
Längen ausziehen:
kurz – 77 cm
mittel – 84,5 cm
lang – 93 cm

Einleitung

Das Vermessungsrad ist ein viel verwendetes Werkzeug zur Entfernungsmessung. Landvermesser, Vollstreckungsbeamte, Landschaftsgestalter und diverse andere Berufsgruppen benutzen das Vermessungsrad, um Entfernungen zu messen. Ihre Schüler werden Spaß an den Übungen haben und dabei gleichzeitig lernen, wie man Entfernungen misst.

Wie groß sind alle Schüler zusammen?

Alle Schüler legen sich Kopfende an Fußende hintereinander. Die gesamte Länge wird mit dem Vermessungsrad gemessen. Achten Sie darauf, dass der Zähler auf Null steht. Rollen Sie mit dem Vermessungsrad die Schüler entlang und notieren Sie die Gesamtlänge, die sie vom Zähler ablesen können. Messen Sie die Länge aller Mädchen aneinandergereiht. Messen Sie alle Jungen aneinander gereiht. Halten Sie das Ergebnis graphisch fest, um zu sehen, welche Gruppe größer ist.

Zusätzliche Aktivitäten im Schulgebäude

- Lassen Sie die Schüler die Entfernung von ihrem Klassenzimmer zu den Ausgängen messen. Welcher ist am nächsten? Welcher ist am weitesten entfernt? (Hinweis: Wenn Schüler Treppen überwinden müssen, fragen Sie sie, wie sie die Länge einer Treppe messen können. Eine Methode wäre die Tiefe – nicht die Höhe – der einzelnen Treppenstufen zu messen und dieses Maß mit der Anzahl der Stufen zu multiplizieren.)
- Lassen Sie die Schüler Entfernungen von ihrem Klassenzimmer zu anderen Orten auf dem Schulgelände ausmessen: Zum Filmraum, zum Sekretariat, zur Turnhalle usw.

Zusätzliche Aktivitäten im Freien

- Wie weit können die Schüler einen Schlagball oder Feldhockey-Ball werfen, schlagen oder schießen?
- Lassen Sie die Schüler den Umfang des Schulgeländes messen.

Orientierungslauf mit dem Vermessungsrad

Bei dieser Übung folgen die Schüler einer zuvor gelegten Spur, um ein geheimes Passwort herauszufinden.

Als Vorbereitung für diese Übung, müssen sie sich eine Reihe von Hinweisen überlegen und diverse Markierungen auf dem Schulhof verteilen. Außerdem müssen Sie sich ein geheimes Passwort ausdenken, das die Schüler herausfinden sollen. Suchen Sie das Passwort danach aus, zu wie vielen verschiedenen Orten die Schüler gehen sollen, und es sollte möglichst ein Wort sein, das für die Schüler spannend ist. Z.B. funktioniert der Name einer Figur aus einem Buch, das die Klasse gerade liest, meist sehr gut.

Als Markierungen kann man Flaschen, Milchpackungen oder andere Gegenstände verwenden, die beschwert werden können, damit sie nicht wegfliegen oder verschoben werden. Jede Markierung bekommt einen Buchstaben. Wenn die Schüler von einer Markierung zur nächsten gehen, schreiben sie die darauf stehenden Buchstaben auf, aus denen das geheime Passwort zusammengesetzt ist.

Die verschiedenen Hinweise, die die Schüler erhalten, sind einfach die Entfernungen (in Metern) von einer Markierung zur nächsten. An dem Tag, an dem die Übung stattfindet, verteilen Sie die Markierungen nach dieser Liste an Hinweisen. Achten Sie darauf, dass nur eine Markierung die richtige Antwort auf einen Hinweis ist.

Geben Sie den Schülern die Liste mit den Hinweisen und zeigen Sie ihnen den Ausgangspunkt. Die Schüler müssen den ersten Hinweis lesen, um die erste Entfernung zu suchen. Sie sollten zuerst schätzen, welche Markierung in dieser Entfernung liegt und dann mit dem Vermessungsrad ihre Vermutung überprüfen. Wenn sie richtig liegen, schreiben sie den Buchstaben der Markierung auf. Die Schüler gehen von Markierung zu Markierung bis sie den ganzen Kurs geschafft haben und das geheime Passwort gefunden haben.

Erweiterungen und Ausarbeitungen

- Die Schüler könnten Graphen oder Tabellen zu erstellen, um ihre Ergebnisse vorzustellen.
- Die Schüler könnten mit ihren Ergebnissen maßstabsgetreue Skizzen der Schule und des Schulgeländes anfertigen.

Guía de ejercicios de Rueda Métrica

Instrucciones de montaje

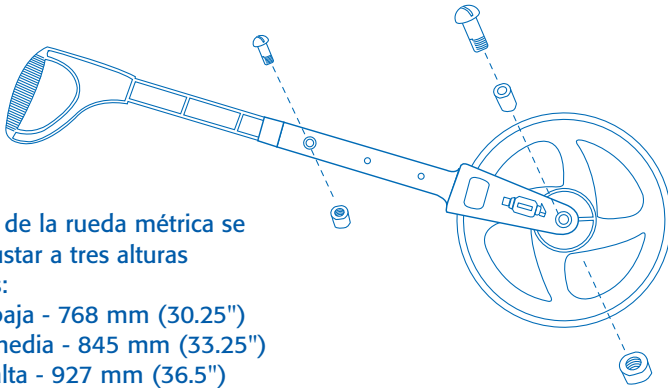
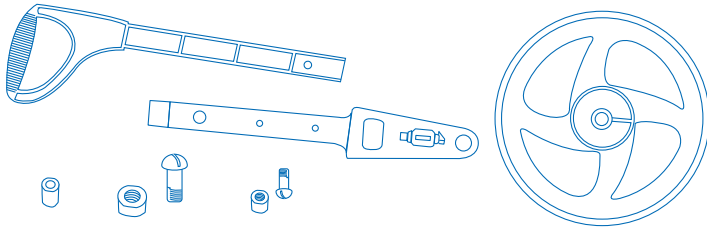

El mango de la rueda métrica se puede ajustar a tres alturas diferentes:

- Más baja - 768 mm (30.25")
- Intermedia - 845 mm (33.25")
- Más alta - 927 mm (36.5")

Introducción

La rueda métrica es una herramienta muy común para la medición de distancias. Estas ruedas son utilizadas por peritos, agentes de la policía, diseñadores de paisajes y profesionales de otras actividades para la medición de distancias. Los estudiantes se divertirán con los distintos ejercicios que se puede realizar con la rueda métrica a la vez que ejercitan su habilidad para medir longitudes.

¿Qué altura tiene la clase?

Alinear a todos los estudiantes en la clase, colocándolos cabeza con pie. Medir la altura total con la rueda métrica.

Asegúrese que el contador está a cero. Comenzar en un extremo de la línea con la rueda métrica marcando el cero al comienzo de la línea. Hacer rodar la rueda métrica hasta el final de la línea y grabar la longitud total. Utilizar el contador para ayudar a grabar la medida correcta.

Medir solamente la medida de todas las niñas de la clase. Medir la altura de todos los niños de la clase. Crear un gráfico de la clase para ver que grupo es el más alto.

Ejercicios adicionales para interior

- Hacer que los estudiantes calculen la distancia que hay desde la puerta de la clase a cada salida. ¿Cuál es la más cercana? ¿Cuál es la más lejana? (Nota: Si los estudiantes se encuentran con escaleras, preguntarles como se puede medir la distancia horizontal de la escalera. Un método consistiría en medir la profundidad—y no la altura—de cada escalera y multiplicar ese valor por el número de escaleras.)
- Hacer que los estudiantes calculen la distancia desde su clase hasta otros lugares del centro escolar: el centro audiovisual, oficina central, el gimnasio, y así sucesivamente.

Ejercicios adicionales para exteriores

- ¿Hasta que distancia pueden los estudiantes lanzar, golpear o pegar un balón de béisbol o una pelota de hockey?
- Hacer que los estudiantes averigüen el perímetro del terreno de la escuela.

Cómo orientar la rueda métrica

Con este ejercicio, los estudiantes realizarán una prueba con marcadores para desvelar una contraseña secreta.

Como preparación de esta actividad deberá crear una lista de pistas y una serie de "marcadores" en distintos puntos distribuidos por todo el campo. Asimismo necesitará seleccionar una contraseña secreta para que la descubran los estudiantes. Elija una contraseña en función de la cantidad de marcadores que desee distribuir por el campo y que tenga relación con alguna palabra que sea emocionante de descubrir para los estudiantes. El personaje favorito del libro que hayan estado leyendo en clase hace milagros.

Como marcador se pueden utilizar botellas, cartones de leche u otros artículos que se pueden sujetar con algo pesado para que no vuelen o se muevan. A cada marcador se le asignará una letra distinta. A medida que los estudiantes se vayan moviendo de un marcador a otro, irán escribiendo la letra de cada marcador para deletrear la contraseña secreta.

Para crear la lista de pistas, diga simplemente a los estudiantes la distancia a la que se encuentra el siguiente marcador (en metros). Distribuya los marcadores siguiendo la lista de pistas el mismo día que se vaya a realizar la actividad. Asegúrese de que un marcador sea la respuesta a la pista.

Proporcionar a los estudiantes la lista de pistas y muéstreles por donde empezar. Los estudiantes leerán la primera pista para averiguar la primera distancia. Calcularán cuál es el marcador que está a dicha distancia y utilizarán la rueda métrica para verificar sus sospechas. Si están en lo cierto, escribirán la letra del marcador. Luego, seguirán moviéndose de marcador en marcador hasta que hayan finalizado la carrera y hayan averiguado la contraseña secreta.

Ampliación y enriquecimiento

- Invitar a los estudiantes a que realicen gráficos o diagramas que representen sus averiguaciones.
- Invitar a los estudiantes a crear dibujos a escala de la escuela o del campo según sus averiguaciones.

Activiteitengids voor rolwiel

Montage-instructies

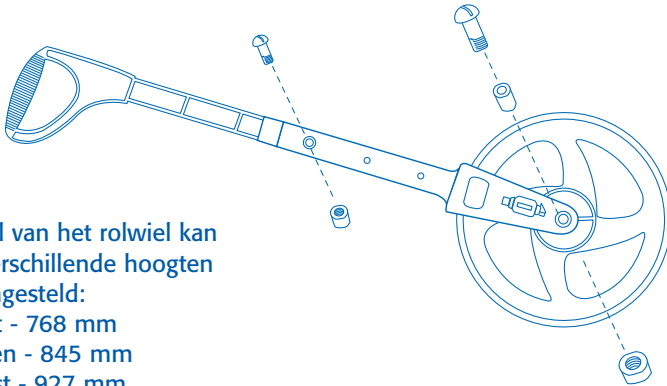
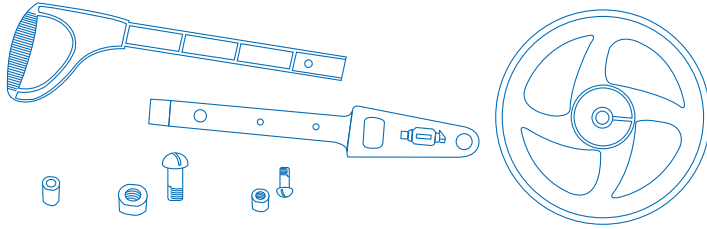

De hendel van het rolwiel kan op drie verschillende hoogten worden ingesteld:

Laagst - 768 mm

Midden - 845 mm

Hoogst - 927 mm

Introductie

Een rolwiel is een stuk gereedschap dat vaak gebruikt wordt voor het meten van afstanden. Landmeters, de politie, landschapontwerpers, en vele andere professionals gebruiken rolwielen voor het meten van afstanden. Leerlingen zullen plezier hebben met de rolwielactiviteiten terwijl ze leren om lengten te meten.

Hoe lang is de klas?

Leg alle leerlingen op een rij.

Meet de totale lengte van de klas met het rolwiel.

Zorg ervoor dat de teller op nul staat. Begin aan het begin van de rij met het rolwiel op nul. Rol het rolwiel naar het eind van de rij en schrijf de totale lengte op.

Gebruik de teller om de juiste meting vast te leggen.

Meet alleen de lengte van de meisjes in de klas. Meet de lengte van alle jongens in de klas. Maak een grafiek om te kijken welke groep langer is.

Extra activiteiten binnen

- Vraag leerlingen om de afstand van hun klaslokaal naar alle uitgangen te vinden. Welke is het dichtst bij? Welke is het verst? (N.B.: Als leerlingen een trap vinden kunt u ze vragen hoe ze de horizontale afstand van de trap kunnen meten. Een methode is het meten van de diepte - niet de hoogte - van elke trede en dat met het aantal treden te vermenigvuldigen.)
- Vraag de leerlingen om de afstand te vinden van hun klaslokaal tot andere plaatsen in de school; het mediacentrum, het hoofdkantoor, het gymlokaal, enzovoort.

Extra activiteiten buiten

- Hoe ver kunnen leerlingen een voetbal of hockeybal gooien, slaan of schoppen?
- Vraag aan de leerlingen om de omtrek van het schoolterrein te meten.

Rolwiel oriëntatielopen

Bij deze activiteit volgen de leerlingen een spoor met markeringen om een geheim wachtwoord te vinden.

Als voorbereiding voor deze activiteit maakt u een lijst met aanwijzingen en een aantal markeringen die u op het schoolterrein plaatst. U hebt ook een geheim wachtwoord nodig dat de leerlingen kunnen vinden. Kies uw wachtwoord op basis van het aantal markeringen die de leerlingen moeten vinden en op basis van een woord waarover de leerlingen enthousiast zullen zijn. Een favoriet karakter uit een boek dat de klas heeft gelezen is een goed idee.

Als markeringen kunt u flessen, melkpakken of andere artikelen gebruiken die u kunt verzwaren zodat ze niet weg waaien. Iedere markering krijgt een letter. Wanneer de leerlingen van de ene markering naar de andere gaan schrijven ze de letter van iedere markering op, waarmee ze uiteindelijk het wachtwoord kunnen spellen.

Op de lijst van aanwijzingen vertelt u de leerlingen hoever (in meters) de volgende markering is. Op de dag waarop u de activiteit doet zet u de markeringen uit op basis van deze lijst met aanwijzingen. Zorg ervoor dat er per aanwijzing maar één markering als antwoord is.

Geef de leerlingen een lijst met aanwijzingen en geef aan waar ze moeten beginnen. De leerlingen lezen de eerste aanwijzing om de eerste afstand te vinden. Ze schatten welke markering op die afstand ligt en gebruiken het rolwiel om de schatting te controleren. Leerlingen gaan door van markering tot markering tot ze de route hebben voltooid en het wachtwoord hebben gevonden.

Uitbreiding en verrijking

- Nodig leerlingen uit om grafieken te maken die hun vindingen uitbeelden.
- Nodig leerlingen uit om op basis van hun vindingen tekeningen op schaal te maken van de school of het schoolterrein.

Guida alle attività con la Rotella misura distanze

Istruzioni di assemblaggio

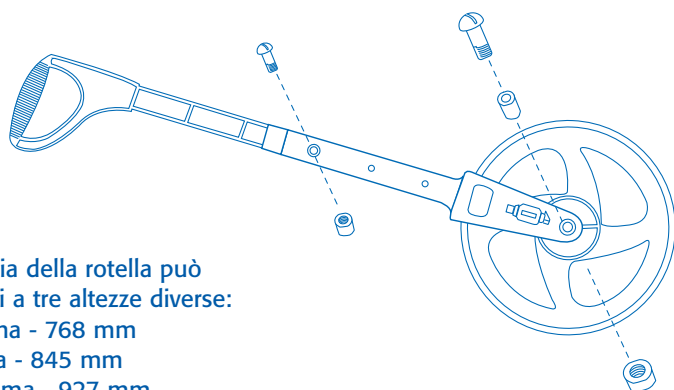
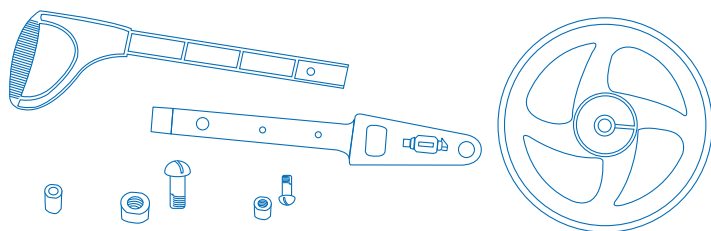

La maniglia della rotella può estendersi a tre altezze diverse:

- Minima - 768 mm
- Media - 845 mm
- Massima - 927 mm

Introduzione

La rotella misura distanze è un utensile usato comunemente da agrimensori, ufficiali di polizia, designer paesaggisti, e da persone di varie altre occupazioni, per misura le distanze. Gli allievi si divertiranno a svolgere le varie attività suggerite per questa rotella misura distanze, impadronendosi nello stesso tempo delle procedure di misura delle lunghezze.

Quale è l'altezza di tutta la scolaresca?

Allineate tutti gli allievi, testa contro piedi.

Misurate l'altezza totale della scolaresca con la rotella misura distanze.

Accertatevi che il contatore sia azzerato. Cominciate con zero sulla rotella ad un'estremità della fila degli allievi, e fate rotolare la rotella misura distanze fino all'altra estremità della fila: annotate quindi la lunghezza totale. Usate il contatore per annotare la misura giusta.

Misurate l'altezza di tutte le bambine della classe, poi l'altezza di tutti i bambini.

Create un grafico per vedere quale gruppo è complessivamente più alto.

Altre attività al chiuso

- Chiedete agli allievi di trovare la distanza dalla porta della classe a ciascuna uscita della scuola. Quale è l'uscita più vicina? Quale quella più lontana? (Nota: Se gli allievi incontrano delle scale, chiedete loro come possono fare a misurare la distanza orizzontale delle scale. Un metodo consisterebbe nel misurare la profondità, non l'altezza, di ciascuno scalino, e moltiplicarla poi per il numero di scalini.)
- Chiedete agli allievi di trovare la distanza dalla porta della classe ad altri punti della scuola: la sala dei media, l'ufficio del direttore, la palestra, e così via.

Altre attività all'aperto

- Quanto lontano riescono gli allievi a calciare un pallone, o lanciare una palla da tennis?
- Chiedere agli allievi di trovare il perimetro del cortile della scuola.

Caccia al tesoro con la rotella misura distanze

Con questa attività gli allievi seguiranno un percorso contrassegnato da segnaposti per scoprire una password segreta.

In preparazione a questo esercizio dovrete creare una lista di indicazioni ed una serie di "segnaposti" da posizionare in vari punti del campo da gioco. Dovrete anche scegliere una password segreta che gli allievi devono scoprire. Scegliete una password che si basa sul numero di segnaposti che volete che gli allievi seguano, e su una parola che scopriranno con interesse. Un personaggio preferito tratto da un libro che è stato letto in classe funziona a meraviglia.

Come segnaposti potete usare bottiglie, contenitori del latte o altri articoli che possono essere fissati sul posto in modo che non siano fatti volare via dal vento, o comunque si spostino. Assegnerete una lettera diversa a ciascun segnaposto. Via via che gli allievi si spostano da un segnaposto a quello successivo, dovranno annotare la lettera di ciascun segnaposto per comporre la password segreta.

Per creare la lista delle indicazioni, dite semplicemente agli allievi a che distanza (in metri) si trova il segnaposto successivo. Il giorno in cui svolgerete questa attività, disponete i segnaposti basandovi su questa lista di indicazioni. Accertatevi che ciascun segnaposto costituisca la risposta ad una indicazione.

Date agli allievi la lista delle indicazioni e mostrate loro da dove cominciare. Gli allievi leggeranno la prima indicazione per trovare la prima distanza. Dovranno giudicare quale segnaposto si trova a quella distanza, ed useranno la rotella misura distanze per verificare ciò che hanno cercato d'indovinare. Se hanno indovinato giusto, scriveranno la lettera sul segnaposto. Continueranno poi da un segnaposto all'altro fino a quando hanno completato tutto il percorso e trovato la password segreta.

Ampliamento e arricchimento

- Invitate gli allievi a creare dei grafici o delle tabelle per rappresentare i risultati ottenuti.
- Invitate gli allievi a creare disegni su scala della scuola o del cortile basandosi sui risultati.

Guia de Actividades Com a Roda Métrica

Instruções de Montagem

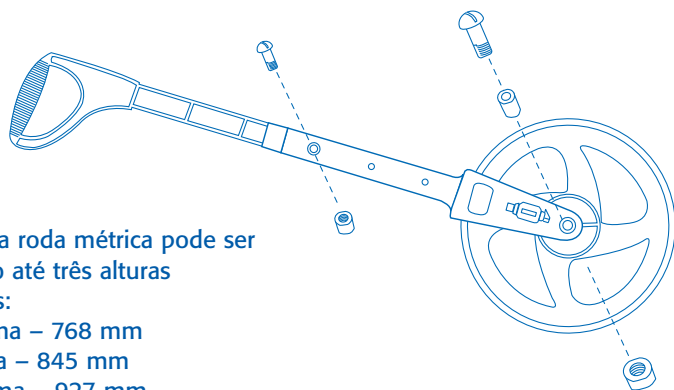
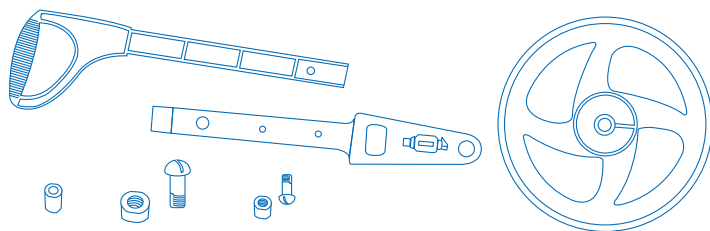

O cabo da roda métrica pode ser estendido até três alturas diferentes:

- Mínima – 768 mm
- Média – 845 mm
- Máxima – 927 mm

Introdução

A roda métrica é uma ferramenta comum utilizada para medir distâncias. Os topógrafos, funcionários que zelam pelo cumprimento das leis, arquitectos paisagísticos e pessoas em inúmeras ocupações usam rodas métricas para medirem distâncias. Os alunos irão divertir-se com as diversas actividades a realizar com a roda métrica enquanto aprendem a medir comprimentos.

Qual a Altura Total dos Alunos da Classe?

Alinhe os alunos, cabeça com pés.

Meça a altura total da classe usando a roda métrica.

Certifique-se de que o contador indica zero. Comece numa ponta da fila de alunos com o zero da roda métrica no início da fila. Role a roda métrica até ao fim da fila e registre o comprimento total. Use o contador para registar a medida correcta.

Meça apenas a altura total de todas as alunas da classe. Meça a altura total de todos os alunos da classe. Trace um gráfico incluindo toda a classe para determinar que grupo é o mais alto.

Actividades Adicionais Dentro de Casa

- Peça aos alunos para determinar a distância da porta da sala de aulas até cada saída da escola. Qual é a saída mais próxima? Qual é a mais afastada? (Nota: Se houver escadas no caminho, pergunte aos alunos como se pode medir a distância horizontal da escada. Um dos métodos seria medindo a profundidade – não a altura – de cada degrau e multiplicando esta pelo número de degraus).
- Peça aos alunos para determinar a distância da porta da sala de aulas até outros lugares do recinto da escola: o centro de informações, escritório principal, ginásio etc.

Actividades Adicionais ao Ar Livre

- Até que distância os alunos podem atirar ou chutar uma bola de baseball ou de hóquei em campo?
- Peça aos alunos para determinarem o perímetro do recinto da escola.

Orientação com a Roda Métrica

Nesta actividade os alunos irão seguir um percurso com marcadores até descobrirem uma senha secreta.

Para preparar esta actividade é necessário criar uma lista de pistas e uma série de "marcadores" para serem colocados em pontos do recinto do recreio. Também é necessário seleccionar uma senha secreta que os alunos terão de descobrir. Selecciona a sua senha com base no número de marcadores que os alunos têm de encontrar e com base numa palavra que os alunos tenham interesse em decifrar. Uma personagem favorita de um livro que os alunos leram na aula é uma ótima opção.

Como marcadores pode usar garrafas, embalagens de leite ou outros artigos que possam ser estabilizados com algo pesado para não serem arrastados pelo vento ou deslocados das suas posições. Cada marcador terá uma letra diferente. À medida que os alunos se forem deslocando de marcador a marcador irão escrevendo a letra de cada marcador até formarem a senha secreta.

Para criar a lista de pistas basta indicar a distância (em metros) até ao marcador seguinte. No dia em que for realizada a actividade, disponha os marcadores com base nesta lista de pistas. Verifique que cada marcador é a resposta de uma pista. Dê aos alunos uma lista de pistas e indique-lhes onde devem começar a actividade. Os alunos lêem a primeira pista com a primeira distância a percorrer. Eles terão de estimar que marcador está colocado a essa distância e usar a roda métrica para verificar essa estimativa. Se a estimativa for correcta, registam a letra do marcador. Os alunos continuam a seguir de marcador a marcador até terminarem o percurso e encontrarem a senha secreta.

Extensão e Desenvolvimento

- Sugira aos alunos que tracem gráficos ou criem tabelas que representem a suas descobertas.
- Sugira aos alunos que desenhem a escola ou os recintos da escola à escala, com base nas suas descobertas.

ATTENTION: Risque d'étouffement. Ne convient pas aux enfants de moins de 3 ans. Présence de petits éléments susceptibles d'être ingérés.

VORSICHT: Erstickungsgefahr – Kleine Teile. Ungeeignet für Kinder unter 3 Jahren

ADVERTENCIA: Peligro de asfixia – Piezas pequeñas. No se recomienda para niños menores de 3 años.

ATTENZIONE: Rischio di soffocamento – Contiene pezzi piccoli. Non adatto ai bambini di età inferiore ai 3 anni.

ATENÇÃO: Perigo de sufocamento – Peças pequenas. Não recomendável para crianças menores de 3 anos.

WAARSCHUWING: Niet geschikt voor kinderen onder de 3 jaar.



**LEARNING
RESOURCES®**

Your opinion matters! Visit
www.LearningResources.com
to write a product review or to
find a store near you.

Like
us on



© Learning Resources, Inc., Vernon Hills, IL, US
Learning Resources Ltd., Bergen Way,
King's Lynn, Norfolk, PE30 2JG, UK
Please retain our address for future reference.
Made in China. LRM0343-GUD

Hecho en China.
Fabriqué en Chine.
Hergestellt in China.

Conservar estos datos.
Informations à conserver.
Bitte bewahren Sie unsere
Adresse für spätere
Nachfragen auf.